

Store bateau système S2

Raffsystem S2

Description

S2 „Easywash“ est un mécanisme pour stores bateaux à tirage par cordon pour de petites surfaces vitrées.

Les cordons se démontent aisément pour l'entretien du tissu.

Le système est prévu pour une fixation directe sur le battant de fenêtre grâce à sa très petite profondeur.

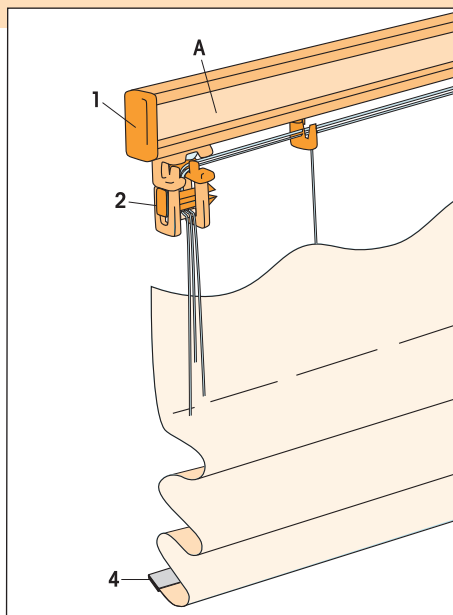
Beschreibung

S2 „Easywash“ ist ein manuelles Raffsystem mit Schnurzug. Es ist vor allem für kleinere Fenster geeignet. Das sehr flache Tragprofil erlaubt die Montage direkt auf den Fensterflügeln.

Leicht zu pflegen: Zum Waschen kann der Behang samt den Schnüren ausgehängt werden.

Dimensions

Le système S2 permet de réaliser des stores bateaux d'un poids maximal de 1,7kg.

6 poulies maximum peuvent être montées.

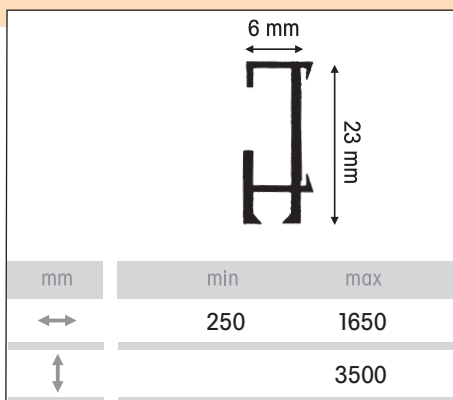

Masse

Mit dem System S2 können Behänge von maximal 1,7 kg eingesetzt werden.

Es sind maximal 6 Züge möglich.

Equipement standard

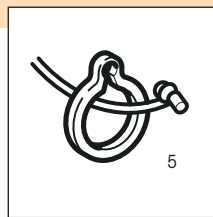
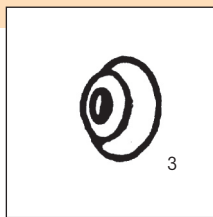
1. Profil aluminium avec bande velcro, cordon et bouchons terminaux
2. Frein (Standard à droite)
 - Cordon de tirage (Longueur manipulation = Hauteur de commande + 300 mm)
3. Support miniclip pour montage direct sur cadre de fenêtre (3)
4. Barre de charge (3 x 25 mm)
5. Oeillets de fixation cordons de tirage (5)
6. Type de confection Avignon (voir au dos de page)



Standardausstattung

1. Aluminiumprofil mit Velcroband (Klettband) und Enddeckeln
2. Schnurschloss (Standard: Bedienungsseite rechts)
 - Zugschnur (Schnurlänge = bestellte fertige Höhe + 300 mm)
3. Miniclips zur Montage auf den Fensterflügeln
4. Beschwerungsprofil (3x25 mm)
5. Oesen zum Befestigen der Aufzugschnüre (ohne Schlaufenband)
6. Konfektionsart Avignon (siehe Rückseite)

Tissus / types de confection

Le système de stores bateaux S2 est adapté pour des tissus légers. Les confections Avignon (A) et Bordeaux (B) sont disponibles avec ce système.

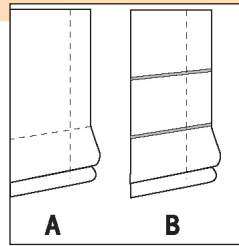
Le type de confection Bordeaux est fabriqué avec des tiges en fibre de verre ou des tiges plastiques blanches ou transparentes.

**Behänge / Konfektionsarten**

Das Raffsystem S2 ist für leichtere Stoffe ausgelegt. Möglich sind damit unsere Konfektionsarten Avignon (A) und Bordeaux (B).

Die Konfektionsart Bordeaux wird mit weissen oder transparenten Fiberstäben geliefert.

Variantes de montage

Le système S2 peut-être monté soit directement sur le cadre de fenêtre, au mur ou au plafond.

- A. Montage mural avec support A ou C
- B. Montage plafond avec support B
- C. Montage sur cadre de fenêtre avec miniclip
- D. Montage sur fenêtre PVC avec support D

Veillez consulter la liste des pièces détachées ci-dessous.

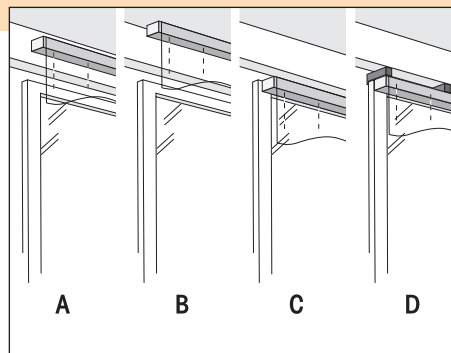
**Montagevarianten**

Das Raffsystem S2 kann sowohl direkt am Fenster wie auch an der Wand oder an der Decke montiert werden.

- A. Wandmontage mit Träger A oder C
- B. Deckenmontage mit Träger B
- C. Montage auf Fensterrahmen mit Miniclip
- D. Montage auf Kunststoff-Fenster mit Träger D

Verwenden Sie dazu die nachfolgenden Zubehörteile.

Accessoires

- A. Support universel 23 mm, Art. no S 40 2313 (Supplément de prix)
- B. Support plafond Art. no S 40 2213 (Supplément de prix)
- C. Support universel 80 mm Art. no S 414 773 (Supplément de prix)
- D. Support pour fenêtre PVC, blanc Art. no RN 300 30 96 (Supplément de prix)

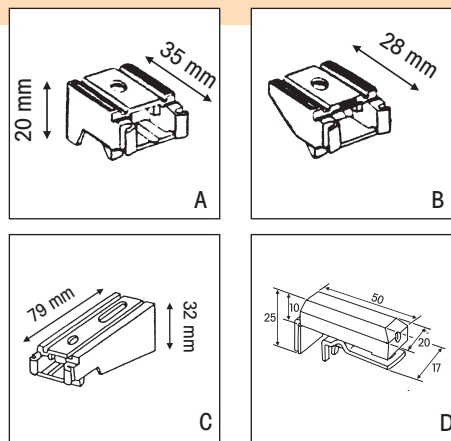
**Zubehör**

- A. Universalträger 23 mm Art. Nr. S 40 2313 (Aufpreis)
- B. Deckenträger Art. Nr. S 40 2213 (Aufpreis)
- C. Universalträger 80 mm Art. Nr. S 414 773 (Aufpreis)
- D. Klemmträger für Kunststoff-Fenster, Art. Nr. RN 300 30 96 (Aufpreis)

Indications pour commande

- Largeur de commande = Largeur finie (S)
- Hauteur de commande = Hauteur finie (H)
- Côté de manipulation
- Hauteur de manipulation
- Type de montage / Supports (accessoires)
- No de coloris, type de confection (lors d'une confection Bordeaux, veuillez mentionner si les tiges doivent être blanches ou transparentes)

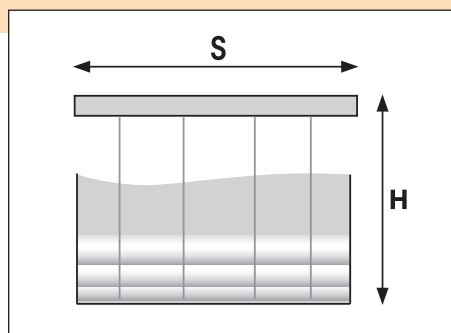
**Bestellangaben**

- Bestellbreite = fertige Breite (S)
- Bestellhöhe = fertige Höhe (H)
- Bedienungsseite
- Bedienungshöhe
- Montageart / Träger (Zubehör)
- Behang (Stoffnummer), Konfektionsart (Bitte bei Konfektionsart Bordeaux angeben, ob mit Fiberstab weiss oder transparent)

Store bateau système FlexLight

Raffsystem FlexLight

Description

FlexLight est un système pour stores bateaux avec manipulation par chaînette. Efficace pour de petites et grandes dimensions jusqu'à une largeur de 3 mètres.

Le système est très compact et tous ses composants se marient parfaitement ensemble pour un design épuré et simple.

Le système permet un démontage très simple du tissu pour l'entretien.

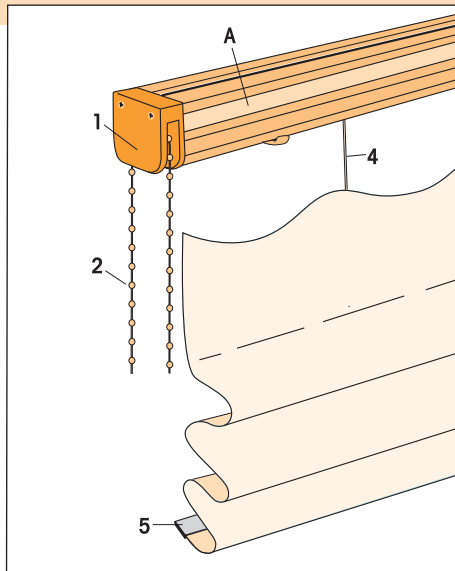

Beschreibung

FlexLight ist ein Raffsystem, das sich komfortabel mit einem Kettenzug bedienen lässt. FlexLight ist für Fenster bis 3 Meter Breite geeignet.

Das System ist sehr kompakt und alle mechanischen Elemente sind in der formschönen Kassette untergebracht.

Leicht zu pflegen: Zum Waschen der Behänge lassen sich die Aufzugsschnüre mühelos aushängen.

Dimensions

Avec le système FlexLight, des stores bateaux d'un poids maximum de 3,5kg peuvent être fabriqués.

* La surface maximale est dépendente des tissus choisis.

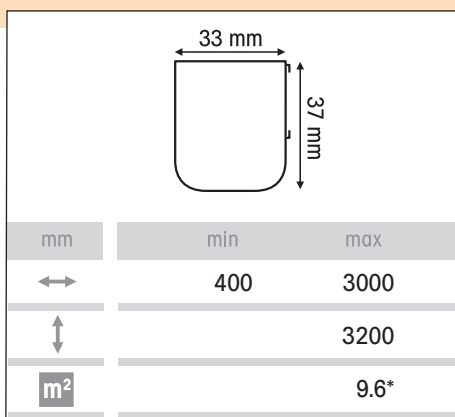

Masse

Mit dem System Flexlight können Behänge von maximal 3.5 kg eingesetzt werden.

* Die maximale Fläche ist abhängig vom verwendeten Stoff.

Equipement standard

- Boîtier 33x37 mm blanc, avec ruban velcro
- Mécanisme à chaînette (côté de manipulation standard = chaînette à droite)
- Support universel pour fixation murale ou plafond (3)
- Longueur de cordon de tirage sur demande (longueur max. = 3200 mm)
- Barre de lestage blanche (3x25 mm)
- Oeillets pour fixation cordon de tirage (6)
- En lieu et place du support universel (3), support plafond (7), sur demande

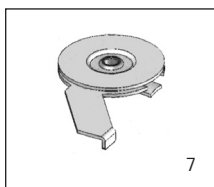
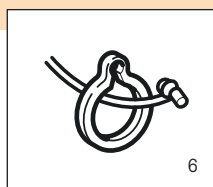
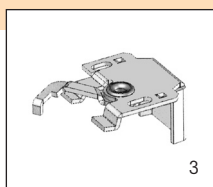

Standardausstattung

- Kassette 33 x 37 mm, weiss mit Velcroband
- Kettenzuggetriebe (Standard = Bedienungsseite rechts)
- Universalträger für Decken- oder Wandmontage
- Schnurlänge nach Kundenwunsch (max. 3200 mm)
- Beschwerungsprofil weiss, (3x25 mm)
- Bandclips zum Befestigen der Aufzugsschnüre
- Anstelle des Universalträgers (3) ist auf Wunsch ein Deckenträger (7) lieferbar

Hauteur de manipulation

Le système FlexLight est disponible avec les longueurs de chaînette ci-contre.

H
75 cm
100 cm
125 cm
150 cm
175 cm
200 cm
225 cm
250 cm

Bedienungshöhe

FlexLight Systeme sind mit folgenden Bedienungshöhen (Kettenlängen) erhältlich.

Tissus / types de confection

Le système FlexLight peut-être utilisé pour les types de confections:

Avignon (A) et Bordeaux (B)

Le type de confection Bordeaux est fabriqué avec des tiges en fibre de verre ou des tiges plastiques blanches ou transparentes.

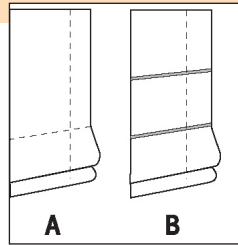

Behänge / Konfektionsarten

Für das Raffsystem FlexLight sind folgende Konfektionsarten vorgesehen:

Avignon (A) und Bordeaux (B).

Die Konfektionsart Bordeaux wird mit weissen oder transparenten Fiberstäben geliefert.

Hauteur de paquet

Hauteur de paquets pour type de confection Avignon (A) et Bordeaux (B)

H = Hauteur finie du store

P = Hauteur paquet

Ces indications peuvent varier selon les tissus et les confections.

H	P
66 cm	± 25 cm
99 cm	± 25,5 cm
132 cm	± 26 cm
165 cm	± 26,5 cm
198 cm	± 27,5 cm
232 cm	± 28,5 cm
264 cm	± 29,5 cm
307 cm	± 30,5 cm

Pakethöhen

Pakethöhen der Konfektionsarten Avignon (A) und Bordeaux (B).

H = Systemhöhe

P = Pakethöhe

Diese Angaben sind abhängig von der Art des konfektionierten Stoffes.

Accessoires

- A. Equerre réglable de 65 à 100 mm, blanc, Art. no L 292 (Supplément de prix)
- B. Support pour fenêtre PVC, blanc, Art. no RN 300 30 96 (Supplément de prix)

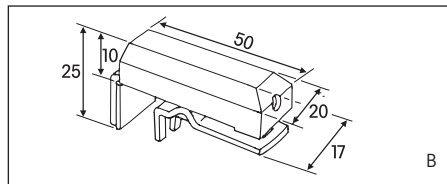
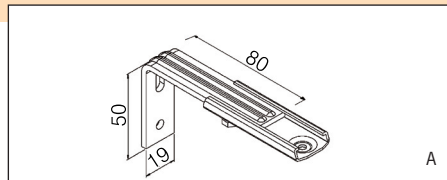

Zubehör

- A) Wandträger, verstellbar 65-100 mm, weiss, Art. Nr. L 292 (Aufpreis)
- B) Klemmträger für Kunststoff-Fenster, Art. Nr. RN 300 30 96 (Aufpreis)

Indications pour commande

- Largeur de commande = Largeur finie (S)
- Hauteur de commande = Hauteur finie (H)
- Côté de manipulation
- Hauteur de manipulation
- Type de montage / support (standard = support universel)
- Tissu (numéro du tissu)
- Type de confection (Avignon, Bordeaux)
- Stores suspendus les un à côté des autres
- Accessoires

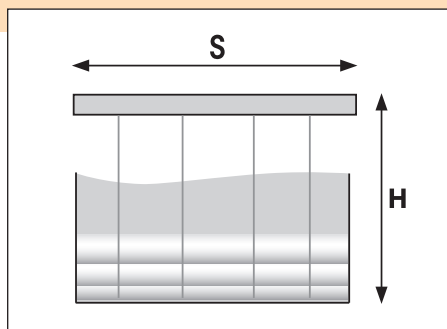

Bestellangaben

- Bestellbreite = fertige Breite (S)
- Bestellhöhe = fertige Höhe (H)
- Bedienungsseite
- Bedienungshöhe
- Montageart / Träger (Standard = Universalträger)
- Behang (Stoffnummer)
- Konfektionsart (Avignon, Bordeaux)
- Raffbehänge hängen nebeneinander
- Zubehör

Description

EloFlex est un système élégant de part son boîtier très compact et muni d'un moteur 24 Vtts intégré. Ce système permet de manipuler très simplement d'une à plusieurs installations. Plusieurs types de commandes existent pour cette variante de motorisation.

EloFlex est conseillé pour des toiles légères à semi-lourdes et peut atteindre une dimension de 3 mètres en largeur.

Le système permet un démontage très simple du tissu pour l'entretien.

De par l'emplacement du moteur, la distance du premier cordon de tirage sur chaque côtés est importante; de ce fait, nous conseillons uniquement la confection Bordeaux (voir dos de cette page).

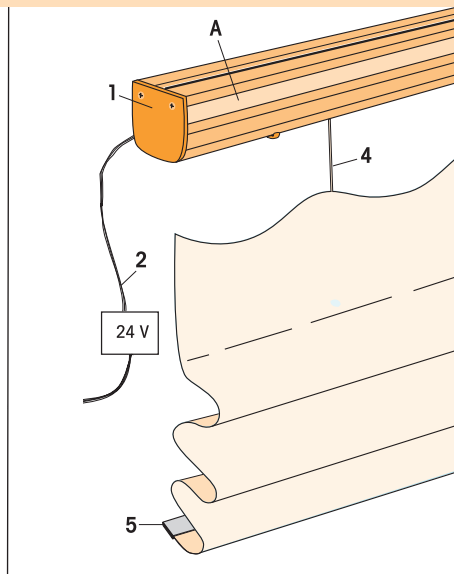
Beschreibung

EloFlex ist ein elegantes Raffsystem mit schlank dimensionierter Kassette und 24V-Motorantrieb. Es bietet höchsten Bedienkomfort und zudem die Möglichkeit, auf einfache Weise mehrere Anlagen zusammen oder getrennt anzusteuern. Es stehen verschiedene Varianten der Steuerung zur Auswahl.

EloFlex ist für leichtere Stoffe und Fenster bis 3 Meter Breite geeignet.

Leicht zu pflegen: Zum Waschen kann der Behang samt den Schnüren ausgehängt werden.

Beim System Eloflex weisen die Spulen immer einen grösseren Abstand zur seitlichen Kante auf. Aus diesem Grund empfehlen wir nur die Konfektionsart Bordeaux (siehe Rückseite).

Dimensions

Avec le système EloFlex, des stores bateaux d'un poids maximum de 3,5kg peuvent être fabriqués.

* La surface maximale est dépendente des tissus choisis.

mm	min	max
↔	800	3000
↑↓		3200
m ²		8*

Masse

Mit dem System EloFlex können Behänge mit einem Gesamtgewicht von ca. 3,5 kg eingesetzt werden.

* Die maximale Fläche ist abhängig vom verwendeten Stoff.

Equipement standard

- Boîtier 33 x 37mm, blanc avec bande velcro
- Moteur 24 Vtts (Standard = moteur à droite)
- Support universel pour montage mural ou plafond
- Cordon de tirage
- Barre de lestage, (3x25 mm)
- Oeillets pour fixation cordon de tirage
Inverseur et transformateur ne sont pas compris dans la livraison, à commander séparément.
- En lieu et place du support universel (3), support plafond (7), sur demande

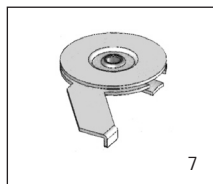
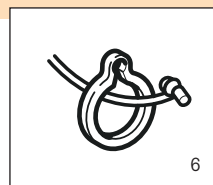
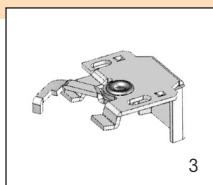
Standardausstattung

- Kassette 33 x 37mm; weiss mit Velcroband
- Motor 24 V (Standard = Motorseite rechts)
- Universalträger für Decken- oder Wandmontage
- Aufzugsschnur
- Beschwerungsprofil weiss (3x25 mm)
- Bandclips zum Befestigen der Aufzugsschnüre
Taster und Transformer sind im Standard paket nicht enthalten und müssen separat bestellt werden.
- Anstelle des Universalträgers (3) ist auf Wunsch ein Deckenträger (7) lieferbar

01

02

03

04

05

06

Types de confection

Le système EloFlex est conseillé pour les stores bateaux en confection Bordeaux (B).

Le type de confection Bordeaux est fabriqué avec des tiges en fibre de verre ou des tiges plastiques blanches ou transparentes.

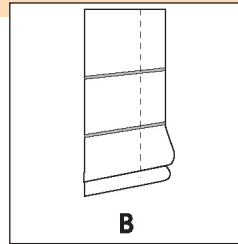

Konfektionsarten

Für das Raffsystem EloFlex ist nur die Konfektionsart Bordeaux(B) zu empfehlen.

Die Konfektionsart Bordeaux wird mit weissen oder transparenten Fiberstäben geliefert.

Hauteur de paquet

Hauteur de paquets pour type de confection Bordeaux (B)

H = Hauteur finie du store

P = Hauteur paquet

Ces indications peuvent varier selon les tissus et les confections.

H	P
66 cm	± 25 cm
99 cm	± 25,5 cm
132 cm	± 26 cm
165 cm	± 26,5 cm
198 cm	± 27,5 cm
232 cm	± 28,5 cm
264 cm	± 29,5 cm
307 cm	± 30,5 cm

Pakethöhen

Pakethöhen der Konfektionsart Bordeaux (B).

H = Systemhöhe

P = Pakethöhe

Diese Angaben sind abhängig von der Art des konfektionierten Stoffes.

Accessoires

- A. Equerre réglable de 65 à 100 mm, blanc, Art. no L292 (Supplément de prix)
- B. Support pour fenêtre PVC, blanc, Art. no RN 300 30 96 (Supplément de prix)

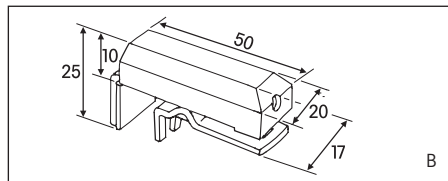
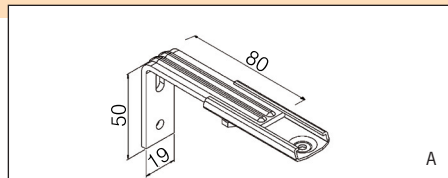

Zubehör

- A. Wandträger, verstellbar 65-100 mm, weiss, Art. Nr. L292 (Aufpreis)
- B. Klemmträger für Kunststoff-Fenster, Art. Nr. RN300 30 96 (Aufpreis)

Indications pour commande

- Largeur hors tout (S)
- Hauteur hors tout (Y)
- Côté de moteur
- Type de montage / support (standard = support universel)
- Tissu (numéro du tissu)
- Stores sont suspendus les un à côté des autres
- Suppléments

Transformateur et commande doivent être commandés séparément. Voir feuillet 5 F 01

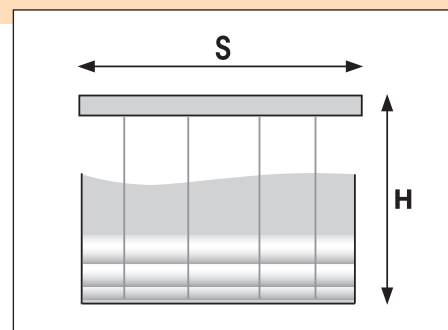

Bestellangaben

- Bestellbreite = fertige Breite (S)
- Bestellhöhe = fertige Höhe (Y)
- Motorseite
- Montageart / Träger (Standard = Universalträger)
- Behang (Stoffnummer)
- Raffbehänge hängen nebeneinander
- Zubehör

Transformator und Steuerung müssen separat bestellt werden. Siehe spezielles Blatt für Motorzubehör 5 F 01

Motorisation 24 VIts transmission radio

Remarque importante:

Les motorisations 24 VIts sont prévues uniquement pour des secteurs protégés (pas de classe de protection ou IP20).

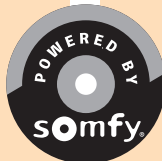

Ansteuerung über Funk 24 V

Wichtiger Hinweis:

Die Steuerungen für 24 V Motoren sind nur für geschützte Bereiche vorgesehen (keine Schutzklasse oder IP 20).

Installation unique

Une installation transmission radio:

- Transformateur UPS 10
Art. no AN 1 870 038
- Récepteur radio:
Module DC RTS
Art. no AN 1 870 016
- Emetteur radio 1 canal:
Telis 1 Pure RTS
Art. no AM 1 810 630

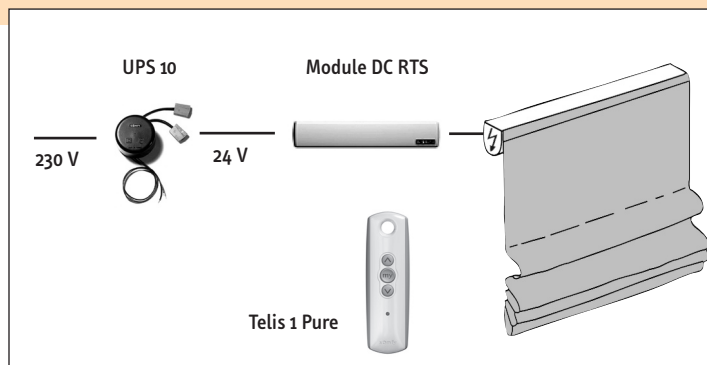

Einzelanlage

Einzelanlage mit Funk:

- Transformeur UPS 10
Art. Nr. AN 1 870 038
- Funkempfänger:
Module DC RTS
Art. Nr. AN 1 870 016
- Einkanal-Funkhandsender:
Telis 1 Pure RTS
Art. Nr. AM 1 810 630

Groupage avec commandes individualisées

Plusieurs installations transmission radio par commandes individualisées:

- Transformateur pour maximum 5 moteurs:
Power 2.5 DC
Art. no AN 1 870 031
- Récepteur radio:
Module DC RTS
Art. no AN 1 870 016
- Emetteur radio 5 canaux:
Telis 4 Pure RTS
Art. no AM 1 810 631

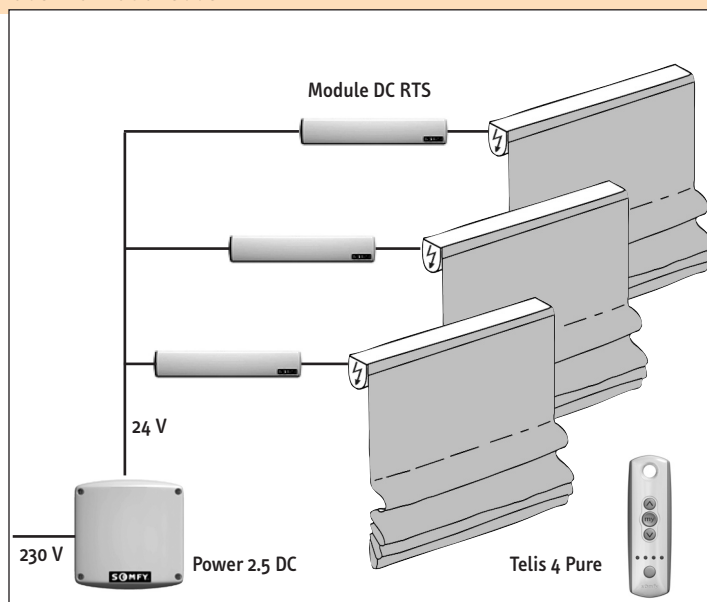

Gruppe einzelgesteuert

Mehrere Anlagen mit Funk einzeln gesteuert:

- Spannungsversorgung für max. 5 Motoren:
Transformeur Power 2.5 DC
Art.Nr. AN 1 870 031
- Funkempfänger:
Module DC RTS
Art. Nr. AN 1 870 016
- Funkhandsender 5-Kanal:
Telis 4 Pure RTS
Art. Nr. AM 1 810 631

Groupage avec commande centralisée

Plusieurs installations transmission radio avec commande centralisée:

- Transformateur pour maximum 5 moteurs avec récepteur radio intégré:
Power 2.5 DC RTS
Art. no AN 1 870 036
- Emetteur radio 1 canal:
Telis 1 Pure RTS
Art. no AM 1 810 630

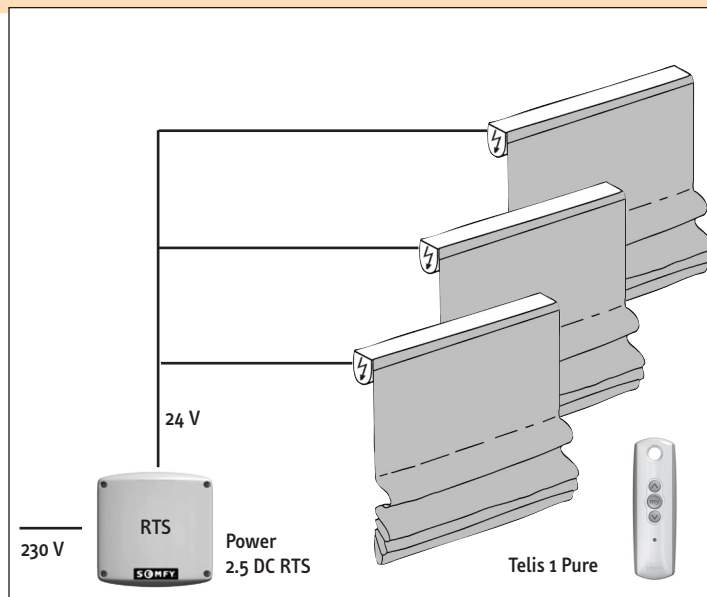

Gruppe zentralgesteuert

Mehrere Anlagen mit Funk als Gruppe gesteuert ohne Möglichkeit der Einzelbedienung.

- Spannungsversorgung für max. 5 Motoren mit integriertem Funkempfänger:
Power 2.5 DC RTS
Art.Nr. AN 1 870 036
- Funkhandsender 1-Kanal:
Telis 1 Pure RTS
Art.Nr. AM 1 810 630

01

02

03

04

05

06

Motorisation 24 VIts installation fixe

Remarque importante:

Les motorisations 24 VIts sont prévues uniquement pour des secteurs protégés (pas de classe de protection ou IP20).

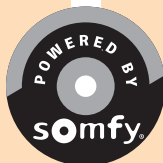

Ansteuerung über Kabel 24 V

Wichtiger Hinweis:

Die Steuerungen für 24 V Motoren sind nur für geschützte Bereiche vorgesehen (keine Schutzklasse oder IP 20).

Installation unique

Exemple pour une installation:

- Transformateur intégré à l'inverseur
INIS DC
Art. no AN 1 870 072

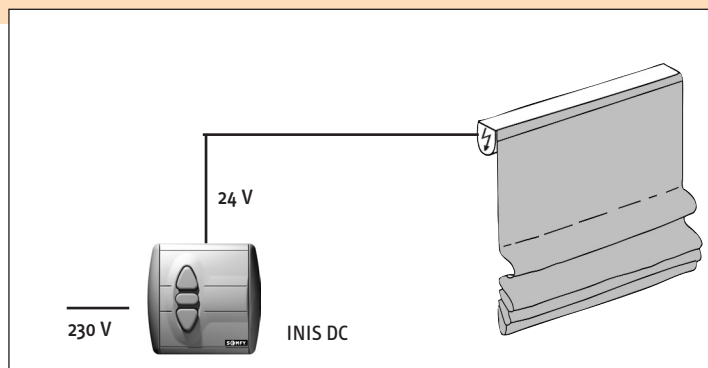

Einzelanlage

Einzelanlage über Storentaster gesteuert:

- Transformier mit Schalter integriert
INIS DC
Art.Nr. AN 1 870 072

Groupage jusqu'à 5 moteurs

Exemple pour 5 installations:

- Transformateur pour maximum 5 moteurs:
Power 2,5 DC
Art. no AN 1 870 031
- Dispositif d'alimentation pour maximum 3 moteurs:
Centralis DC IB
Power 2.5 DC
Art. no AN 1 870 261
- Inverseur central:
Centralis IB
Art. no AM 1 810 094

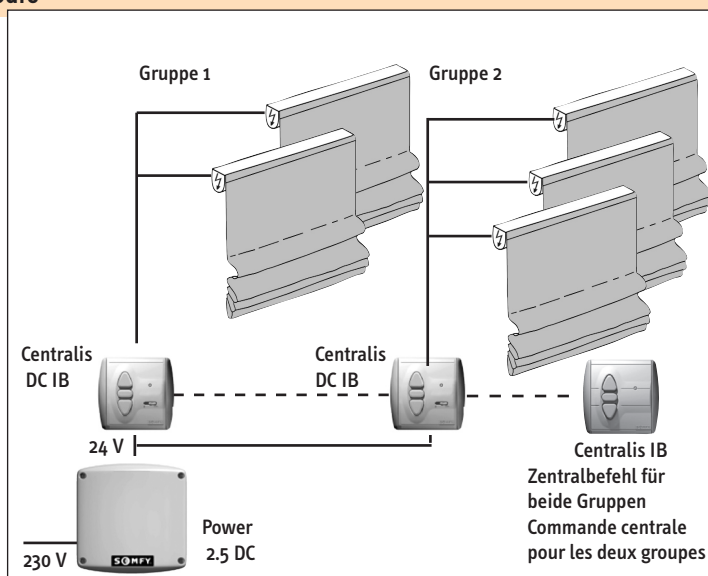

Gruppe bis 5 Motoren

Beispiel für 5 Anlagen verkabelt:

- Gruppentransformer für maximal 5 Motoren:
Power 2.5 DC
Art. Nr. AN 1 870 031
- Gruppentaster für max. 3 Motoren:
Centralis DC IB
Art. Nr. AN 1 810 261
- Zentraltaster
Centralis IB
Art. Nr. AM 1 810 094

Groupage de plus de 5 moteurs

Exemple d'installations fixes complexes:

- Transformateur pour maximum 11 moteurs
GPS 1020
Art. no AN 1 870 059
- Inverseur centralisé
Centralis IB
Art. no AM 1 810 094
- Inverseur centralisé
Centralis IB
Art. no AM 1 810 094

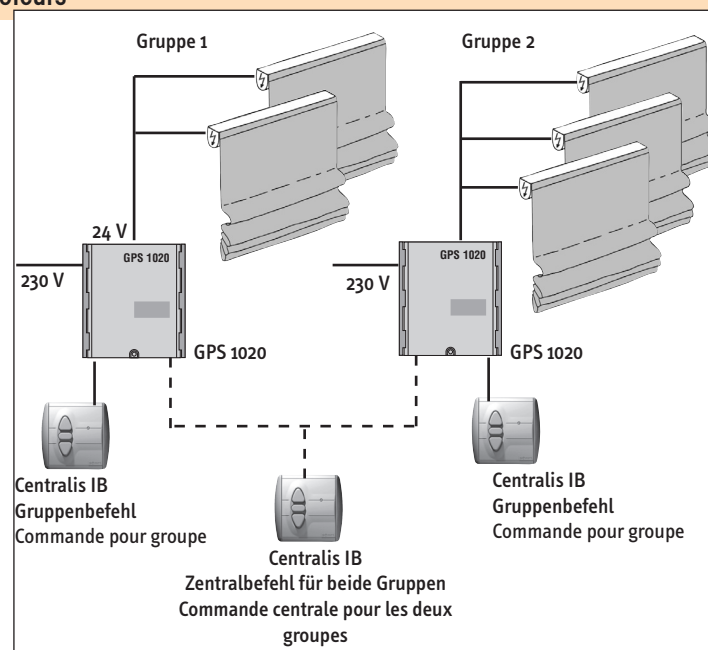

Gruppe über 5 Motoren

Beispiel für grössere Objekte mit verschiedenen verkabelten Gruppen:

- Gruppentransformer für maximal 11 Motoren
GPS 1020
Art. Nr. AN 1 870 059
- Gruppentaster
Centralis IB
Art. Nr. AM 1 810 094
- Zentraltaster
Centralis IB
Art. Nr. AM 1 810 094

Store bambou VidaFlor

Bambusjalousie VidaFlor

Description

Le mécanisme du store bambou VidaFlor permet une manipulation rapide et simple à l'aide d'un cordon de tirage et d'un frein. Le store se monte très simplement au plafond en le vissant directement à travers son boîtier ou à l'aide d'équerres pour une fixation murale. Un volant fixé sur le haut du store cache parfaitement le mécanisme (frein et poulies).



Beschreibung

Einfach zu bedienende Naturjalousie aus Bambus. Der einfache Bedienungsmechanismus erlaubt das schnelle Hochziehen der Jalousie mittels Schnurzug. Die Montage erfolgt direkt durch die Kopfleiste aus Holz (39 x 19 mm) bei Deckenmontage oder mittels standardmässigen Winkeln bei Wandmontage. Ein Volant von 20 cm Höhe verdeckt oben die Bedientechnik (Schnurschloss und Schnurrollen).

Dimensions

** Les dimensions maximales varient selon le choix du bambou.

	39 mm	
	19 mm	
	min	max
↔	600	2000
↑↓		2400
m ²		3.5**

Masse

** Die maximal erreichbaren Dimensionen sind behangabhängig.

Equipement standard

- Mécanisme et profil 39 X 19 mm pour un montage direct au plafond
- Equerre de fixation (V) pour montage mural
- Manipulation à droite
- Hauteur maniement:
Standard = 2/3 de la hauteur du système

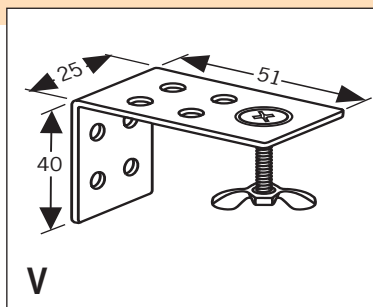

Standardausstattung

- System mit Profil 39 x 19 mm zum direktverbohren bei Deckenmontage
- Wandträger V
- Bedienung rechts
- Bedienungshöhe:
Standard = 2/3 der Anlagenhöhe

Hauteur du paquet

Veuillez prendre garde à la hauteur importante du paquet du store VidaFlor. Contrôler la place disponible avant chaque application.

H = Hauteur du store

P = Hauteur paquet

H	P
1000 mm	250 mm
1500 mm	330 mm
2000 mm	380 mm
2400 mm	430 mm

Pakethöhe

Bitte beachten Sie die relativ grosse Pakethöhe von VidaFlor Bambusjalousien, und berücksichtigen Sie diese für Ihre spezifischen Fenstersituationen.

H = Höhe der Store

P = Pakethöhe

Variante d'exécution panneaux japonais

Les bambous VidaFlor peuvent aussi être utilisés pour la confection de panneaux japonais.

Remarque: Les panneaux bambous VidaFlor sont des produits naturels, les différences de température ainsi que le taux d'humidité peuvent faire varier leurs hauteurs. Ce fait n'est pas une cause de réclamation.

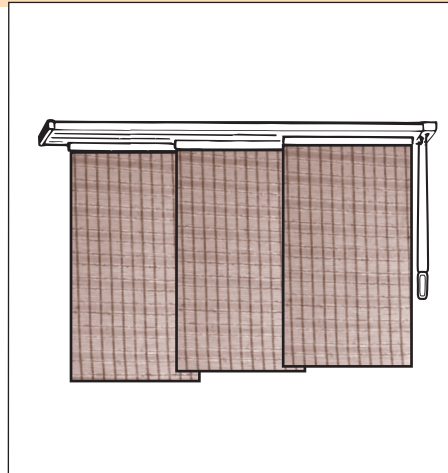

Anwendungsvariante Paneele

Einige der VidaFlor Behänge lassen sich auch als Paneele anwenden.

Hinweis: VidaFlor Paneele sind Naturprodukte aus Bambus. Temperatur- und Feuchtigkeitsschwankungen können zu Höhenunterschieden führen. Veränderungen dieser Art können nicht reklamiert werden.

Indications pour commande

Fixation devant la niche:

- Largeur de commande(S) = Largeur système = Largeur du vide + débordement désiré (conseillé + 100 mm)
- Hauteur de commande(H) = Hauteur finie = Haut du profil jusqu'au bas du store
- Numéro de coloris
- Côté de manipulation
- Hauteur de manipulation
Standard = 2/3 de la hauteur du système

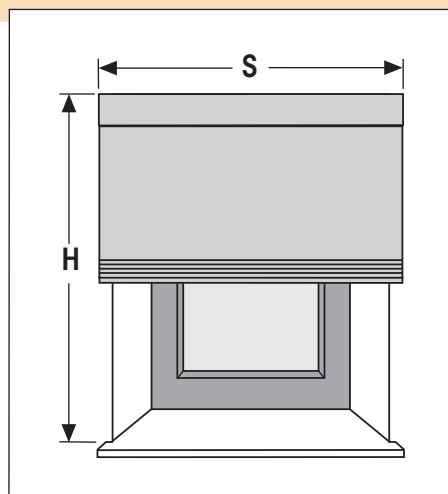

Bestellangaben Wandmontage

Montage vor der Fensternische:

- Bestellbreite(S) = Systembreite
Bestellbreite = lichte Breite + gewünschter Überstand (Empfehlung 100 mm)
- Bestellhöhe(H) = Fertige Höhe = Oberkant Profil bis Unterkant Behang
- Behangqualität
- Bedienungsseite
- Bedienungshöhe
Standard = 2/3 Systemhöhe

Indications pour commande

Fixation dans la niche:

- Largeur de commande(S) = Largeur système = Largeur du vide - 15 mm
- Hauteur de commande(H) = Hauteur finie = Haut profil jusqu'au bas du store
- Numéro de coloris
- Côté de manipulation
- Hauteur de manipulation

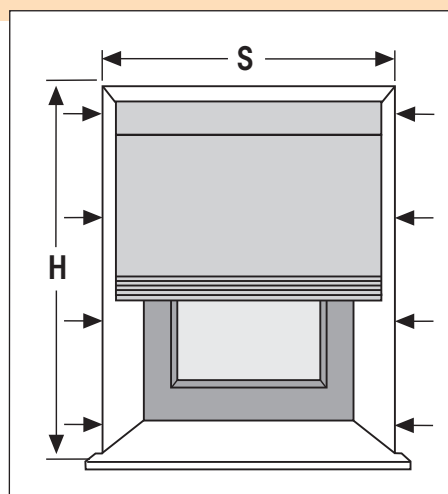

Bestellangaben Nischenmontage

Montage in der Nische:

- Bestellbreite(S) = Systembreite
Bestellbreite = lichte Breite - 15 mm
- Bestellhöhe(H) = Fertige Höhe = Oberkante Profil bis Unterkante Behang
Bestellhöhe (H) = Nischenhöhe - 15 mm
- Behangqualität
- Bedienungsseite
- Bedienungshöhe